

1 - подшипник, 2 - гайка, 3 - штурвал, 4 - винт, 5 - винт, 6 - палец, 7 - корпус, 8 - блокировочное устройство, 9 - сильфон, 10 - прокладка.

Примечания:

1 Для смазки винта 4 и гайки 2 необходимо открутить винт 5, снять штурвал 3 и произвести смазку поверхности винта 4, смазкой ЦИАТИМ-202 ГОСТ11110-75.

2 Для смазки подшипников 1, необходимо произвести разборку, как для смазки винта 4 и гайки 2, вывернуть палец 6, через образовавшееся отверстие в гайке 2 ввернуть в корпус 7 устройство для смазки и произвести смазку подшипников 1 путем запрессовки ЦИАТИМ-202 ГОСТ11110-75.

**Рисунок 14 - Стерилизатор паровой ГПД-400-2-"ТЗМОИ"
Устройство механизма затвора (место смазки)**

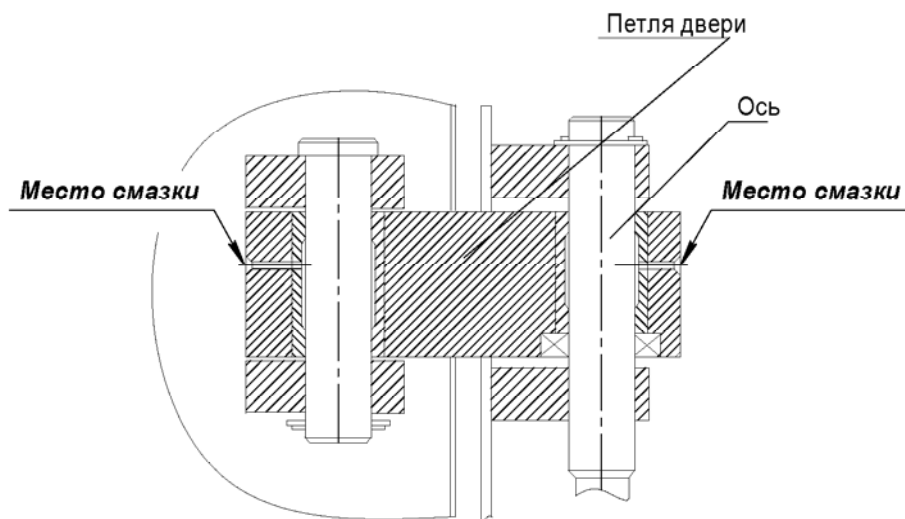

**Рисунок 15 - Стерилизатор паровой ГПД-400-2-"ТЗМОИ"
Место смазки осей двери**